

# SKIN

Geben Sie hier den  
Modellnamen ein

1116-401-01

Geben Sie hier die  
Modellnummer ein

# 401

Geben Sie hier  
den Typ ein

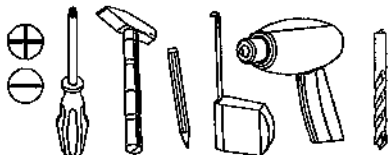
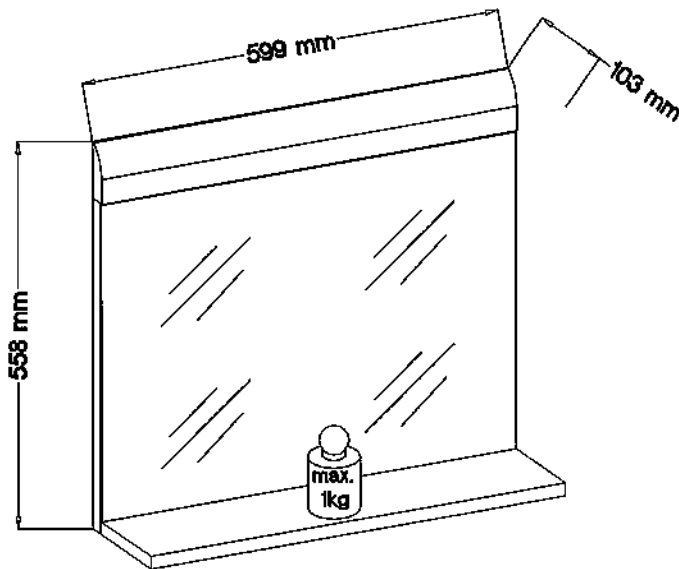
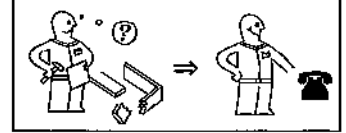
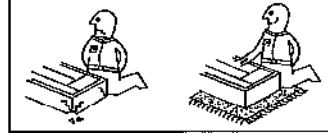

festziehen / tighten / Затягивать / serrer /  
stringere / uláhnut / vaeltækken / zategnuti /  
strängere / zvlazac / začinač szorosan  
meghúzni / pevno dotlahnúť / trdno pritegniti /  
затянуць / dra át / fjar / Sítin



eindrücken / press in / enfoncer / wcisnąć  
ribellere / zlačit / Вкрасяте / Indrukken  
benyomni / sllacti / vlietiti / tryck in Introducere  
prin apășare / вдавить /Empujan / İçeri bastırın



ausmessen / measure / mesurer / măsurare /  
opmäten / izmeriti / milara / kimēmi / izmeriti /  
măsurare / измерить / změřit / Мәсәпәре / mät  
upp / zmierzyc / medir / Ölçün



drücken / press / presser / staknout / Натиснути  
/ vlietiti / naslac / drukken / pitišnuti / naclsnac /  
pitišnuti / Наварь / (meg)nyomni / apășare / tryck  
fast / naclsnac / presionar / Bastırın



einschlagen / hammer in / beværni / ala in frapper ou  
marreau / Infossare / Zabliti / zasažit / Набівати /  
zabliti / vbič / Introducere prin bățale / забить /  
zallouct / çavar / İçeri vurun



Drehen - wenden / przetrząć - odwrócić / Keren  
- omdraeken / Girare - Ruotare / Okrenuti - ubnuti  
/ Rotatör - veyverser / Tum over - tum around /  
Otociti - obratiti / Заарпрате - обьрнате / Obrnite  
list / Inboarete / rolij / Vrid runt - värid / прокрутить -  
повернути / otociti - obrátiti / elforgatni - megfordítani /  
Qirat / Çevirin

# SKIN

Geben Sie hier den Modellnamen ein

1116-401-01

Geben Sie hier die Modellnummer ein

# 401

Geben Sie hier den Typ ein

**D Unser Direktservice für Beschädigte**  
Sollte Ihnen ein Beschädigter fallen, können Sie diese Servicekarte direkt an die untenstehende Adresse schicken. Wir können allerdings nur Beschädigte auf diesem Wege verschicken. Sollten Sie eine andere Beanstandung an Ihrem Möbelsatz haben, so wenden Sie sich bitte direkt an Ihr Möbelhaus.

**GB Our direct order service for filling**  
If a filling part is missing, you can e-mail this service card directly to the address below. However, via can only send filling parts in this way. If you have any other cause for complaint concerning your item of furniture, please contact your furniture store directly.

**CZ Naše přímá služba pro kování**  
Chybí-li vám nějaký díl z kování, můžete tuto servisní kartu odeslat e-mailem přímo na níže uvedenou adresu. Touto cestou však můžeme odeslat jen díly z kování. Pokud byste reklamovali jiný díl nábytku, obraťte se přímo na svého prodejce nábytku.

**F Bien servir la notice de montage**  
S'il vous manque une ferrure, veuillez envoyer directement la présente carte service à l'adresse e-mail indiquée ci-dessous. Cependant, ceci nous permet uniquement d'envoyer des ferrures. Pour tout autre type de réclamation concernant votre meuble, veuillez contacter directement votre magasin d'ameublement.

**I Il nostro servizio diretto per l'ordine delle ferramenta**  
Qualora Vi dovesse mancare un pezzo di fissaggio, allora Vi preghiamo di inviare questa carta di servizio immediatamente all'indirizzo sottostante. Possiamo inviare i pezzi di fissaggio solamente per mezzo di questo procedimento. Qualora dovete avere qualche altra reclamazione in merito al mobile, allora Vi preghiamo di rivolgerVi direttamente al Vostro Negozio di mobile.

**BG Нашата директна услуга за обнова**  
Ако липсват части от комплекта, молята ви да изпратите сервисна карта и тя да изпратите на e-mail адреса, посочен по-долу. По този начин можем да доставим само липсващи елементи от обнова. Ако установите други дефекти по мебелите, ви съветваме да се обърнете към мебелната къща/магазин, от който сте закупили продукта.

**NL Onze directe service voor het vervangen van onderdelen**  
Wanneer er een onderdeel ontbreekt, kunt u deze servicekaart direct aan onderstaand e-mailadres sturen. Wij kunnen deze dezo weg echter alleen beschadigde versieren. Mocht u een ander probleem aan uw meubel hebben, verzoeken wij u contact op te nemen met uw meubeldealer.

**PL Nasz bezpośredni serwis części montażowych**  
Jeżeli brakuje części koniecznych do montażu, prosimy o przesłanie nam niniejszej karty serwisowej na niżej podany adres e-mailowy. W ten sposób możemy przesyłać wyłącznie części. W przypadku innych reklamacji dotyczących mebla, prosimy zgłosić się do salonu meblowego, w którym został dokonany zakup.

**HR Servis za otkove**  
U slučaju da nedostaje neki od dijelova molimo vas da ne dođe hveđenju mail adresu podajete ovoj servisni obrascu. Na ovaj način mogu se dostaviti samo otkovi. U slučaju da imate dodatne prigovore vezane uz komad namještaja molimo vas da se obratite izravno trgovini namještaja gdje je isti kupljen.

**HU Direktrendelésünk kiegészítő részek**  
Ha hiányzik egy részlet, ezt a kártyát kérvényelől e-maildel az alábbi telefónó címre. Azonban csak a vasalókat tudunk így kiküldeni. Amennyiben másféle reklamáció áll fenn birtoklásától kezdve, forduljon közvetlenül a boltiáshoz.

**SK Naše priamy servis pre saati kování**  
Ak by Vám chýbala nejaká časť kování, môžete poslať túto servisnú kartu priamo e-mailom na nižšie uvedenú adresu. Títoy kování vieme poslať iba týmto spôsobom. Ak by ste mali iné sťažovania týkajúce sa nábytku, obráťte sa priamo na Vašu predajňu nábytku.

**SLO Naše direktna uslužba storitve za otkovice**  
Če vam manjka kakikoli otkovice, lahko to servisno kartico pošljete po e-pošti direktno na spodnji naslov. Po tej poti vam lahko pošljemo samo otkovice. Če želite reklamirati kakšen drug del pohištva, se obrnite neposredno na vašo trgovino pohištva.

**RO Serviciul nostru direct pentru feronerie**  
În cazul în care vă lipsește o piesă de feronerie puteți să trimiteți direct acest card de service prin e-mail la adresa de mai jos. Noi nu putem expedia piesa de feronerie decât pe această cale. Ușca aveți o altă reclamație referitoare la piesa de mobilier, atunci vă rugăm să vă adresați direct la magazinul dvs. de mobilă.

**RUS Наш прямой сервис для поставки фурнитуры**  
Если ожидается, что Вам не хватает того или иного элемента фурнитуры, Вы можете отправить сервисную карту по факсу непосредственно на нижеприведенный адрес электронной почты. Однако, таким образом мы можем пересылать лишь фурнитуру. Если же у Вас возникнут иные претензии относительно приобретенной мебели, пожалуйста, обращайтесь непосредственно в организацию, осуществившую продажу.

**S Vår direkta service för beslagsskedar**  
Om du saknar en beslagssedel kan du skicka detta servicekort direkt till e-postadressen som anges nedan. Tänk på att detta är den enda möjligheten att skicka beslagsskedar till dig. Om du vill reklamera din möbel av en annan anledning måste du kontakta ditt möbelhus direkt.

**ES Nuestro servicio directo para accesorios**  
Si le falta algún accesorio, puede enviar esta tarjeta de servicio directamente a la siguiente dirección. No obstante, por este método solo podemos enviar accesorios. Si tiene alguna otra objeción sobre su mueble, consulte directamente con su mueblería.

**TR Donatılar için doğrudan servisimiz**  
Bir donatınız eksikse bu servise kartını doğrudan aşağıdaki butun adresle doğrudan mail yazabilirsiniz. Sadece bu yolla donatıları gönderebilirsiniz. Mobilyanızda başka şikayetiniz varsa lütfen doğrudan mobilya satıcınıza danışın.

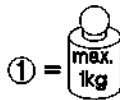
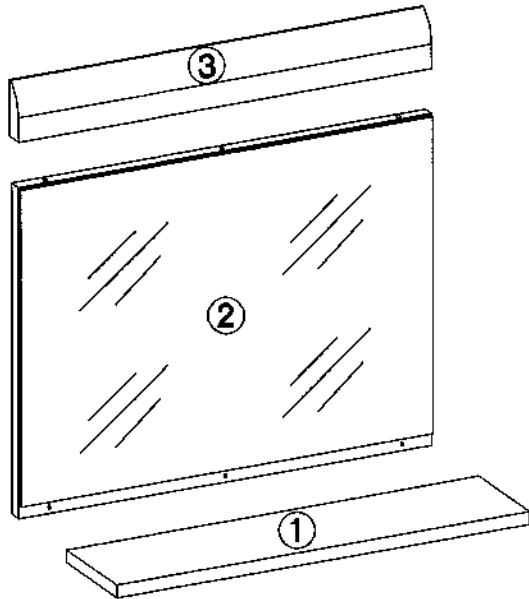

18x60mm		t6,3x9mm		t4x60mm	5/45mm	18x50mm	
A2	K7	M4	O1	P16	O3	O12	
3	2	4	1	3	2	2	

LKZ 80106

Grund der Beanstandung / Reason of the objection:

Möbelhaus / Furniture store:

Name / Name:

Telefon / Telephono:

PLZ / postal code:

Ort / City:

Strasse / Street:

Haus-Nr. / House No.:

@E-Mail:

1

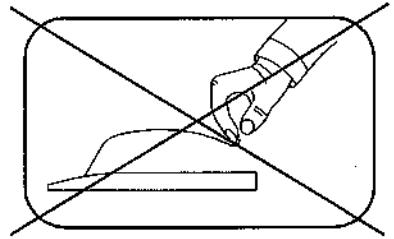
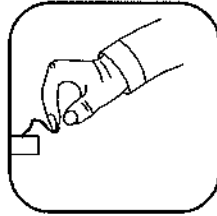
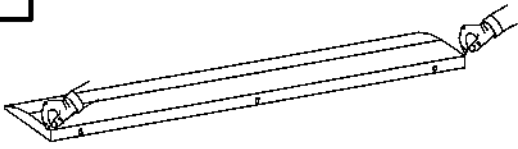

2

18x60mm A2	K7	+6,3x9mm M4	O1
3	2	4	1

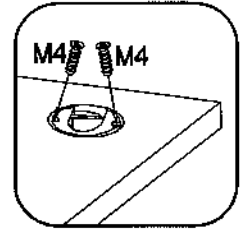
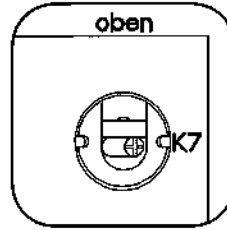
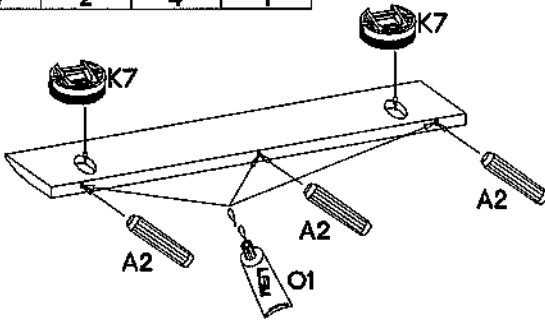

3

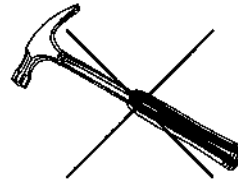
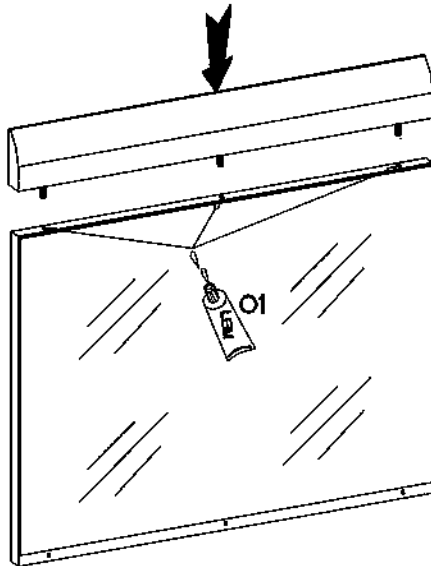
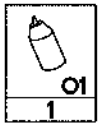

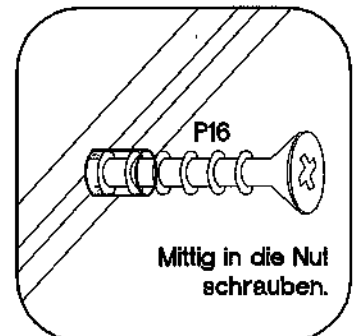
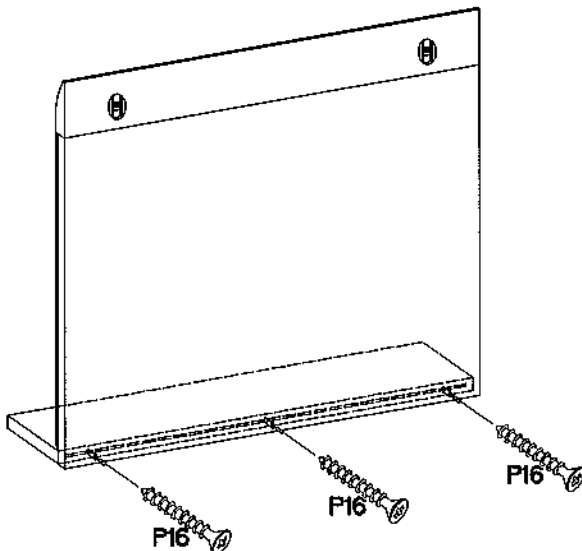

4

14x60mm P16
3



5

5/45mm	18x50mm
	
O3	O12
2	2

